

Site Internet RIH - texte complet, en français, du brevet Patek Philippe EP 1 515 200 - Spiral d'horlogerie

tendre que les brevets valent de l'or, et pas seulement parce qu'ils protègent une invention, mais surtout parce qu'ils peuvent en inspirer d'autres.

Mais encore faut-il être au courant !

KOKAI, source d'information sur l'inventivité des horlogers japonais

Chaque année au Japon, les entreprises horlogères déposent plus de 700 demandes de brevet. Ce n'est que quelques années plus tard qu'une centaine seulement reçoivent le statut de brevet accordé et sont portées à la connaissance du public via les banques de données internationales.

Les entreprises qui désirent suivre de près l'activité inventive de leurs concurrents japonais ne peuvent se satisfaire d'attendre la publication des brevets accordés. Elles se doivent de prendre connaissance des nouvelles inventions dès la publication de la demande de brevet. Toutefois, elles se heurtent au problème de la langue, ces documents n'étant accessibles qu'en japonais.

Centredoc, avec son service de veille brevets Kokai, offre à ses clients la possibilité de disposer, quelques mois seulement après la publication de la demande

de brevet, d'un résumé en anglais accompagné d'une illustration.

Classées par thèmes - de l'horlogerie mécanique à l'horlogerie électronique en passant par l'habillage - et sous-thèmes - échappement, affichage, ... -, ces documents sont accessibles, aux abonnés, via le site Internet suivant:

<http://kokai.centredoc.ch>.

Chaque mois plus de soixante nouvelles demandes de brevet japonais sont examinées et publiées. Un moteur de recherche permet de consulter facilement les archives. Sur demande, un service de traduction automatique permet de prendre connaissance du texte complet des brevets à des coûts intéressants.

Kokai est le complément essentiel à la Revue des Inventions Horlogères - RIH.

Pour plus d'informations :

CENTREDOC

Jaquet-Droz 1, 2007 Neuchâtel

Tél. 032 720 51 31, fax 032 720 57 51

info@centredoc.ch - www.centredoc.ch

BERNARD CHAUPUIS

Directeur CENTREDOC, Neuchâtel

Grande productivité sur surface restreinte

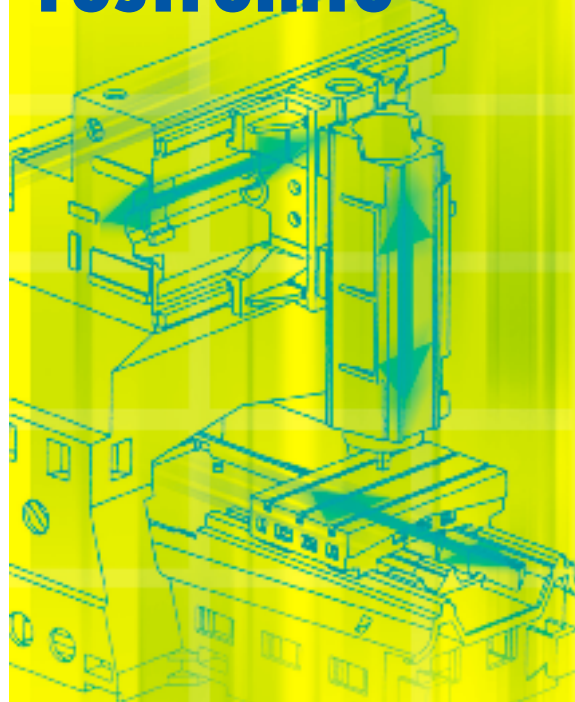

Les centres d'usinage MB-46 et MB-56 VAE d'OKUMA sont de part leur surface au sol, des merveilles d'économie de surface. Le changeur d'outils comprenant jusqu'à 48 outils et diverses broches avec des vitesses pouvant atteindre 35'000 t/min, confèrent à ces machines : flexibilité et rapidité. Le concept de compensation thermique assure une très grande précision.

Nouveauté : Le centre MB-66 VA/B avec des courses encore plus grandes (X 1500 x Y 660 x Z 660) est la solution idéale pour usiner économiquement de grandes pièces.



Série MB-V d'OKUMA

Les machines sur mesure pour les applications « grande vitesse » dans votre entreprise. Venez vous en convaincre personnellement.

SUVEMA

Des machines-outils attractives

Suvema AG
Grütstrasse 106, 4562 Biberist
Tél. 032 674 41 11
Fax 032 674 41 10
Service Hotline 032 674 41 00
Service Fax 032 674 41 01
info@suvema.ch, www.suvema.ch

EMO
Hannover
14-21-9-2005

... prix et performance sont nos atouts !